

STANDARD-BESTELLPROGRAMM

LEICHTKRANE SYSTEM-LIEFERANT

ELEKTROKETTENZUG MANIPULATOREN

SCHIENEN-
SYSTEM
ROLLYXPLUS+

MANIPULATOR

BEDIEN-
HANDGRIFF
STEUER-
ELEMENTE

LAST-
AUFNAHME
MITTEL

SCHULUNG
& ABNAHME

STRÖDTER

**KOMPLETT
SYSTEME**



SEIL
BALANCER



PNEUMATIK
BALANCER



ELEKTRO
KETTENZUG



STANDARD-BESTELLPROGRAMM INHALT

WIR SIND SYSTEMLIEFERANT FÜR DAS HANDLING VON MATERIAL

Für das Heben und Bewegen von Produktionsteilen bei der Serienteilfertigung im Gewichtsbereich von 10 bis 1000 kg bietet die Firma STRÖDTER Handhabungstechnik als Systemlieferant Leichtkrane und Manipulatoren an.

Und das schlüsselfertig!

Die Einsatzorte der Schwenkkrane:

Wareneingang, Fertigung, Montage und Verpackungsbereich.

Die Kransysteme werden konstruktiv, mit Prüfung der Wirtschaftlichkeit von der Firma STRÖDTER für den Kunden entwickelt und mit allen erforderlichen Sicherheitskonzepten und Abnahmen versehen. Damit entfallen für Sie als Kunde die zeitaufwendigen Anschaffungsaufwendungen wegen der komplexen Schnittstellen. Und das, je nach Applikation bis zu 90%.

STRÖDTER. Nach 50 Jahren verfügen wir über ein riesiges Segment an passgenauen Hebe- und Greiftechniken. Bei der Auswahl machen wir es Ihnen jetzt leicht!

Wählen Sie einfach aus:

Die hier präsentierten 13 Schwenkkrane sind optimal ausentwickelt und lassen sich zeitnah in Ihrem Unternehmen einsetzen.

SCHWENKKRANE MIT ELEKTROKETTENZUG

KSK 06.30A VARIANTE 1
Schwenkausleger mit ROLLYXPLUS+ SRP 125
2|2,5 m plus Elektrokettenzug: **80 kg**

KSK 06.30B VARIANTE 2
Schwenkausleger mit ROLLYXPLUS+ SRP 125
3|4 m plus Elektrokettenzug: **80 kg**

KSK 06.31A VARIANTE 3
Schwenkausleger mit ROLLYXPLUS+ SRP 150Y
3|4 m plus Elektrokettenzug: **125 kg**

KSK 06.32A VARIANTE 4
Schwenkausleger mit ROLLYXPLUS+ SRP 150
|4|5 m plus Elektrokettenzug: **125 kg**

KSK 06.33A VARIANTE 5
Schwenkausleger mit ROLLYXPLUS+ SRP 150
3|4 m plus Elektrokettenzug: **250 kg**

KSK 06.42A VARIANTE 6
Schwenkausleger mit ROLLYXPLUS+ SRP 180
3|4|5 m plus Elektrokettenzug: **00 kg**

SCHWENKKRANE MIT PICO-MAT (SEILMANIPULATOR)

KSK 06.40A VARIANTE 7
Schwenkausleger mit ROLLYXPLUS+ SRP 125
2|2,5 m plus Seilbalancer PICO-MAT: **20/40/60/100 kg**

KSK 06.41A VARIANTE 8
Schwenkausleger mit ROLLYXPLUS+ SRP 150
3|4|5 m plus Seilbalancer PICO-MAT: **20/40/60/100 kg**

SCHWENKKRANE MIT ZYBA-MAT (PNEUMATIKBALANCER)

KSK 06.36A VARIANTE 9
Schwenkausleger mit ROLLYXPLUS+ SRP 150Y
3|4 m plus Pneumatikbalancer ZYBA-MAT: **60 kg**

KSK 06.36B VARIANTE 10
Schwenkausleger mit ROLLYXPLUS+ SRP 150Y
3|4 m plus Pneumatikbalancer ZYBA-MAT: **120 kg**

KSK 06.37A VARIANTE 11
Schwenkausleger mit ROLLYXPLUS+ SRP 150
3|4|5 m plus Pneumatikbalancer ZYBA-MAT: **60 kg**

KSK 06.37B VARIANTE 12
Schwenkausleger mit ROLLYXPLUS+ SRP 150
3|4|5 m plus Pneumatikbalancer ZYBA-MAT: **120 kg**

KSK 06.37C VARIANTE 13
Schwenkausleger mit ROLLYXPLUS+ SRP 150
3|4 m plus Pneumatikbalancer ZYBA-MAT: **200 kg**

STANDARD-BESTELLPROGRAMM KOMBINATION 1

Schwenkausleger mit ROLLYXPLUS+ plus Elektrokettenzug

ELEKTROKETTENZUG

Produktionsprozesse verbessern für mehr Leistung und Bedienerzufriedenheit in den Bereichen der Fertigung, Montage und Versand. Wir verwenden ausschließlich Elektro-Kettenzüge in Industriequalität mit 400V 3ph 50Hz. Je nach Aufgabe wird eine 1- oder 2-strängige Lastkette verwendet.

Ihr Vorteil:

Der Elektrokettenzug ist optimal geeignet für einfache Hebe- und Transport-tätigkeiten bei großen Hubhöhen und schwereren Lasten.

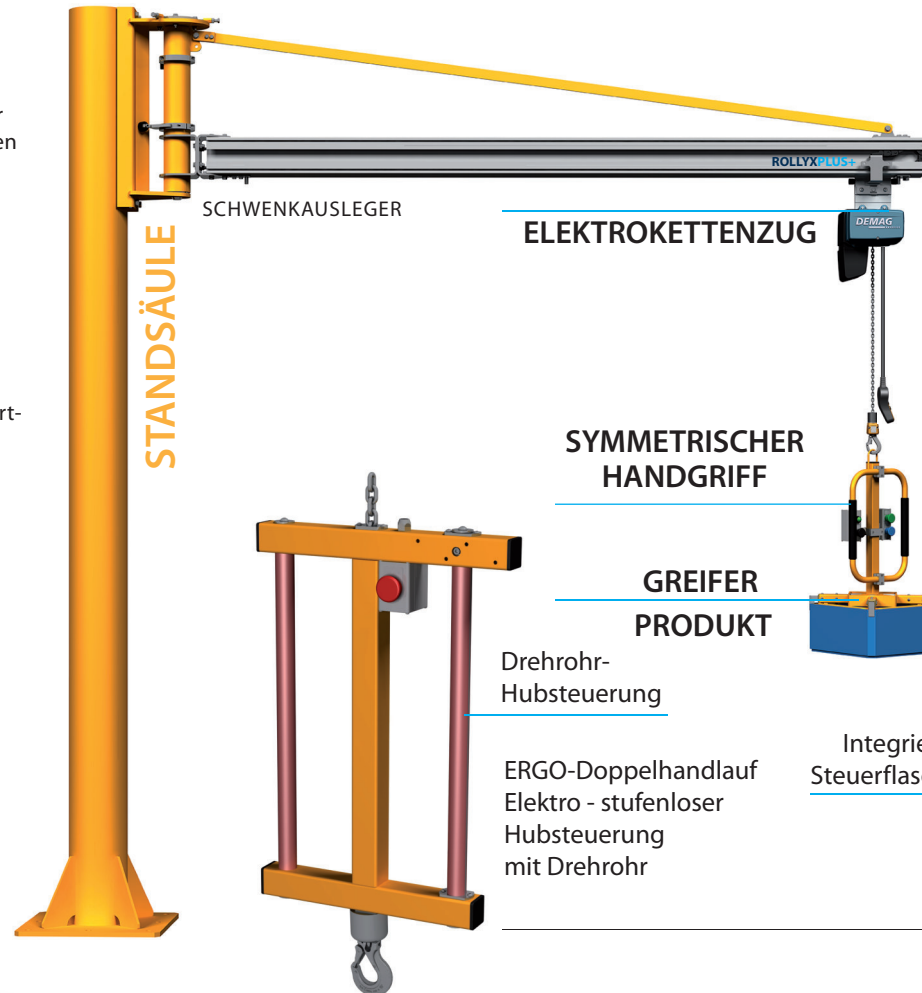

LEICHTLAUF-SCHWENKKRAN-SYSTEM mit integrierter Energiezufuhr KOMPLETTSYSTEM



Steuerschalter Drucktaster - Steuerung

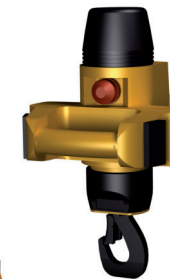

Ergonomischer Einhand-Spartenhandgriff mit Kipptastensteuerung

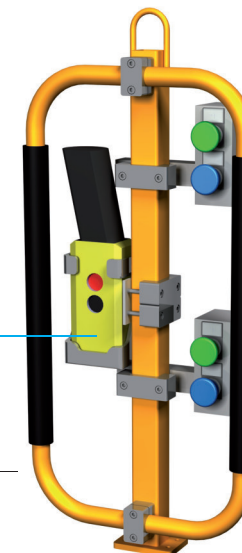

ERGO-Doppelhandlauf Hubtastensteuerung mit Greifer Tastensteuerung für:
- Parallelspanner
- Vakuumspanner
- Magnetspanner

Greiferflansch



SCHWENKKRAN KSK 06.30A

VARIANTE 1

Jetzt schnell und einfach!
Ausfüllen, Anfragen &
direkt bestellen!

Schwenkausleger mit ROLLYXPLUS+ SRP 125 2|2,5 m plus
Elektrokettenzug: 80 kg

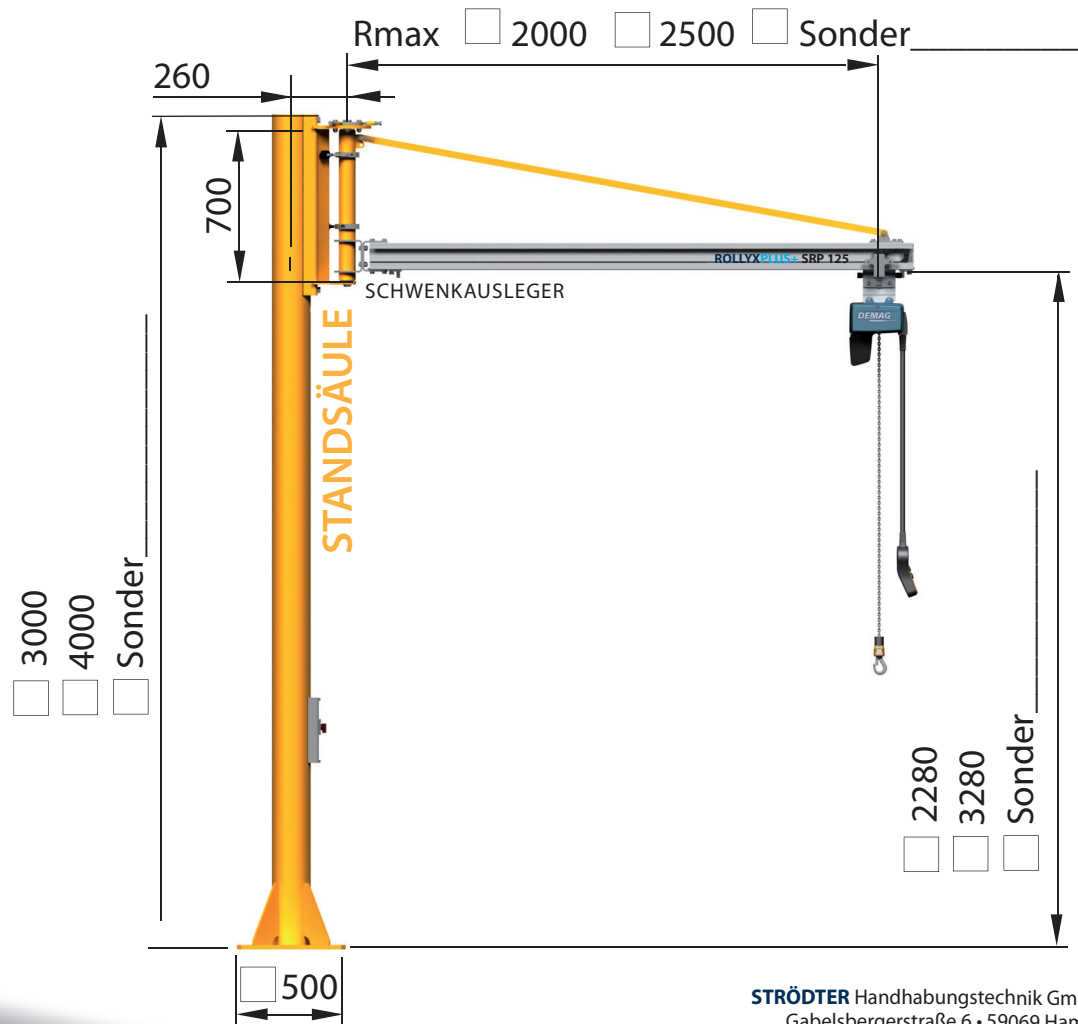

WIR INTERESSIEREN UNS FÜR
DIESEN SCHWENKKRAN **KSK 06.30A**

Bitte erstellen Sie uns auf Basis dieser individuellen
Anfrage ein unverbindliches Angebot.

Datum: 20

Firma: _____

Ansprechpartner: _____

Abteilung: _____

Straße: _____

PLZ/Ort: _____

Telefon: _____

Telefax: _____

E-Mail: _____

Ihr Angebot an uns bitte per POST E-Mail

Ausgefülltes
ANFRAGE-FORMULAR ausfüllen, einfach einscannen
und per E-mail mit Betreff „Schwenkkran“ an
info@stroedter.de senden!
Oder ausdrucken, ausfüllen und als Telefax an die
+49 (0) 23 85 -9 21 21 21 senden.



STRÖDTER
Handhabungstechnik GmbH

STRÖDTER Handhabungstechnik GmbH
Gabelsbergerstraße 6 • 59069 Hamm
Telefon: +49 (0) 23 85 - 9 21 21-0
Telefax: +49 (0) 23 85 - 9 21 21-21
E-Mail: info@stroedter.de
Internet: www.stroedter.de

SCHWENKKRAN KSK 06.30B

VARIANTE 2

Jetzt schnell und einfach!
**Ausfüllen, Anfragen &
direkt bestellen!**

Schwenkausleger mit **ROLLYXPLUS+ SRP 125 3|4 m plus**
Elektrokettenzug: 80 kg

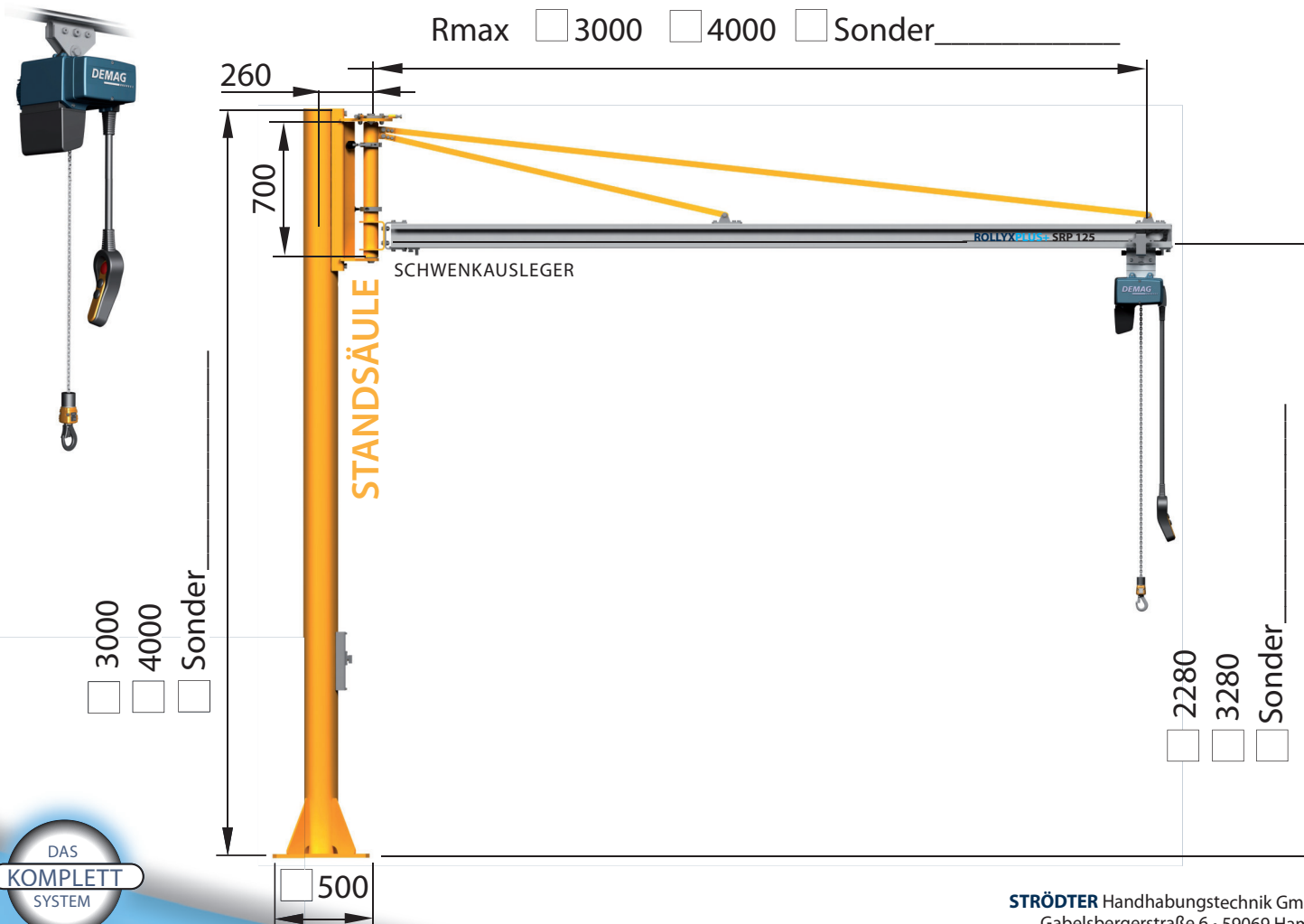

WIR INTERESSIEREN UNS FÜR
DIESEN SCHWENKKRAN **KSK 06.30B**

Bitte erstellen Sie uns auf Basis dieser individuellen
Anfrage ein unverbindliches Angebot.

Datum: 20

Firma: _____

Ansprechpartner: _____

Abteilung: _____

Straße: _____

PLZ/Ort: _____

Telefon: _____

Telefax: _____

E-Mail: _____

Ihr Angebot an uns bitte per POST E-Mail



STRÖDTER
Handhabungstechnik GmbH

STRÖDTER Handhabungstechnik GmbH
Gabelsbergerstraße 6 • 59069 Hamm
Telefon: +49 (0) 23 85 - 9 21 21- 0
Telefax: +49 (0) 23 85 - 9 21 21- 21
E-Mail: info@stroedter.de
Internet: www.stroedter.de

Ausgefülltes
ANFRAGE-FORMULAR ausfüllen, einfach einscannen
und per E-mail mit Betreff „Schwenkkran“ an
info@stroedter.de senden!
Oder ausdrucken, ausfüllen und als Telefax an die
+49 (0) 23 85 -9 21 21 21 senden.

SCHWENKKRAN KSK 06.31A

VARIANTE 3

Jetzt schnell und einfach!
Ausfüllen, Anfragen &
direkt bestellen!

Schwenkausleger mit ROLLYXPLUS+ SRP 150Y 3|4 m plus
Elektrokettzug: 125 kg

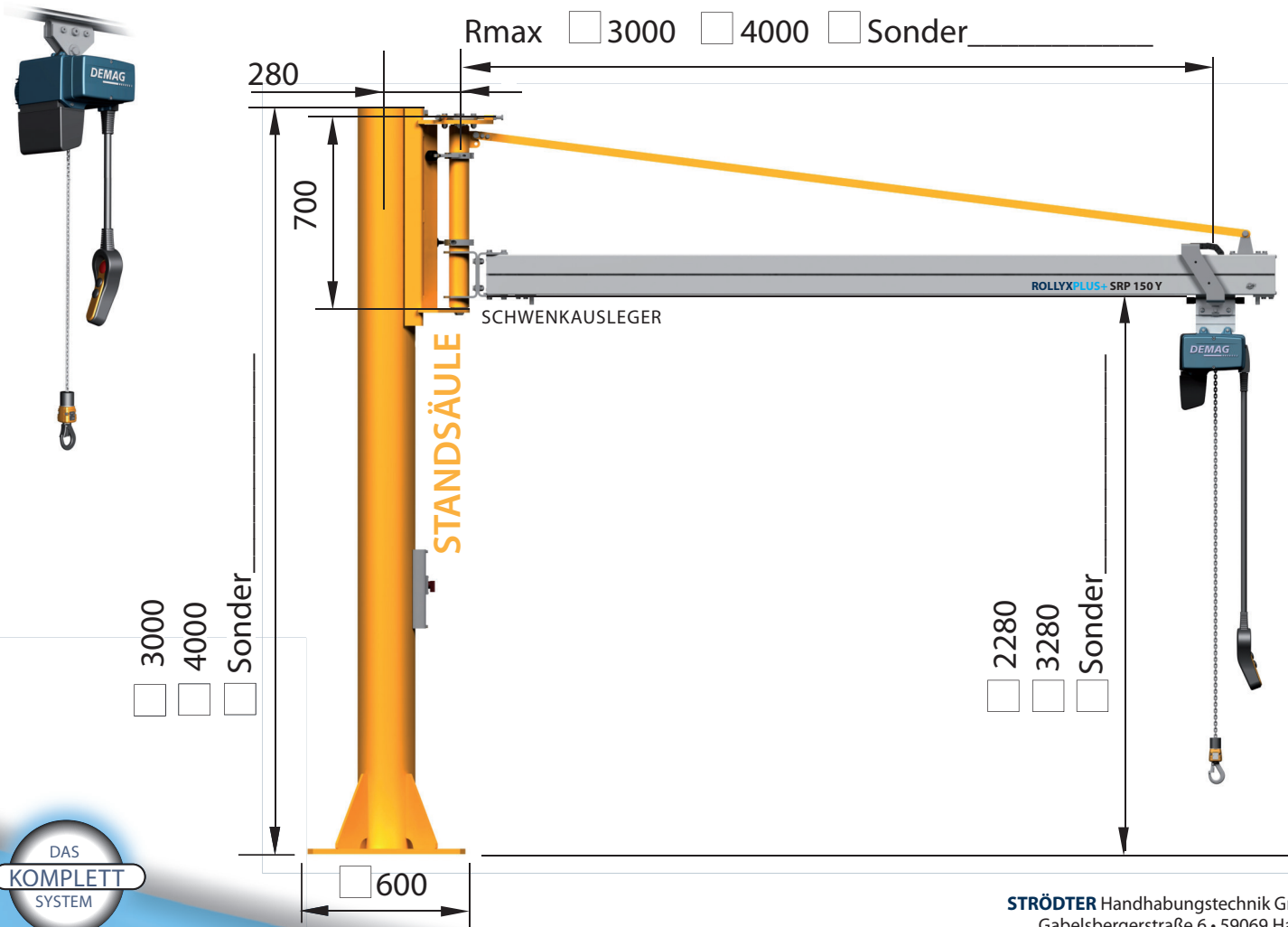

WIR INTERESSIEREN UNS FÜR
DIESEN SCHWENKKRAN **KSK 06.31A**

Bitte erstellen Sie uns auf Basis dieser individuellen
Anfrage ein unverbindliches Angebot.

Datum: 20

Firma: _____

Ansprechpartner: _____

Abteilung: _____

Straße: _____

PLZ/Ort: _____

Telefon: _____

Telefax: _____

E-Mail: _____

Ihr Angebot an uns bitte per POST E-Mail

Ausgefülltes

ANFRAGE-FORMULAR ausfüllen, einfach einscannen
und per E-mail mit Betreff „Schwenkkran“ an
info@stroedter.de senden!

Oder ausdrucken, ausfüllen und als Telefax an die
+49 (0) 23 85 -9 21 21 21 senden.

STRÖDTER Handhabungstechnik GmbH
Gabelsbergerstraße 6 • 59069 Hamm
Telefon: +49 (0) 23 85 - 9 21 21- 0
Telefax: +49 (0) 23 85 - 9 21 21- 21
E-Mail: info@stroedter.de
Internet: www.stroedter.de



STRÖDTER
Handhabungstechnik GmbH

SCHWENKKRAN KSK 06.32A

VARIANTE 4

Jetzt schnell und einfach!
Ausfüllen, Anfragen &
direkt bestellen!

Schwenkausleger mit ROLLYXPLUS+ SRP 150 3|4|5 m plus
Elektrokettenzug: 125 kg

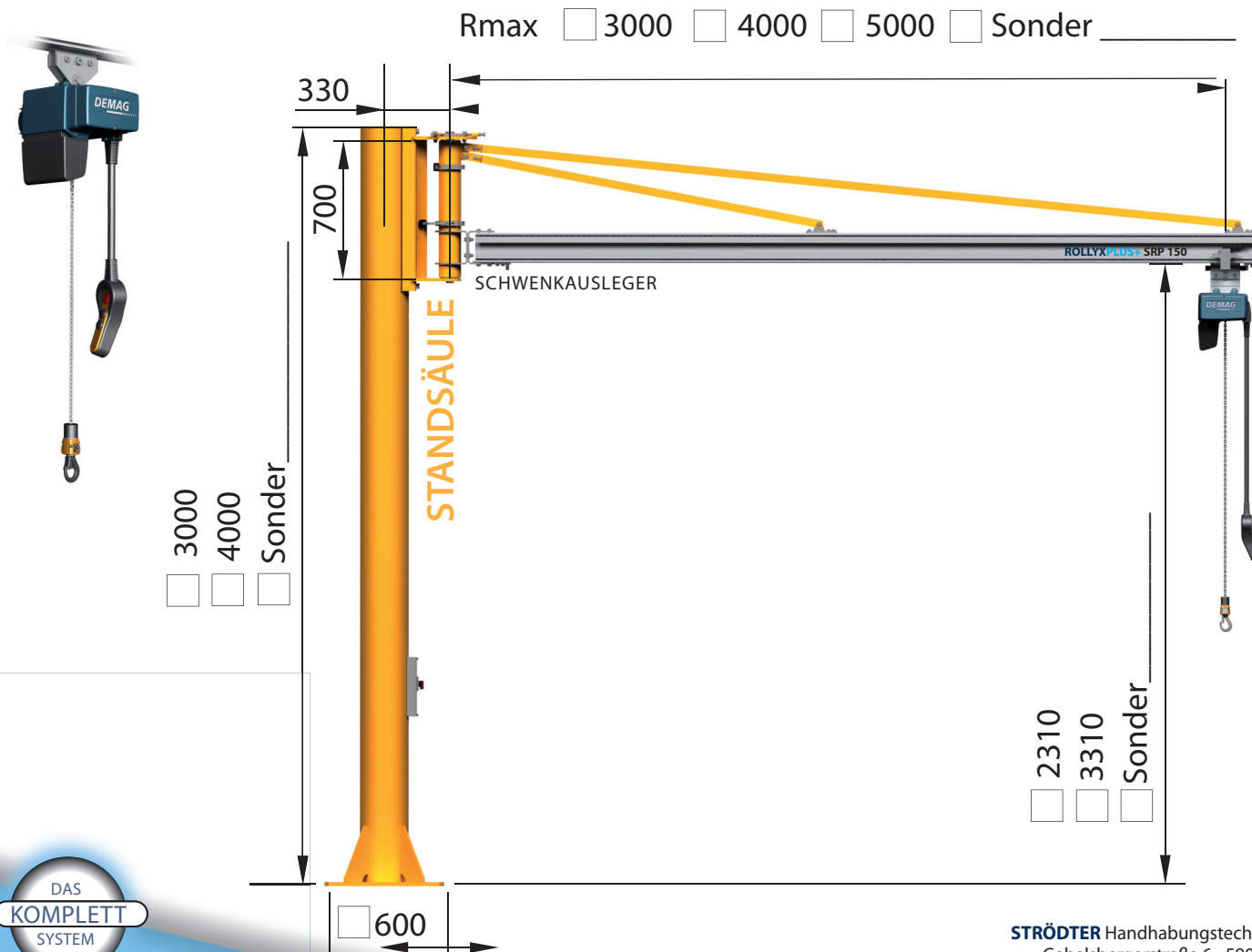

WIR INTERESSIEREN UNS FÜR
DIESEN SCHWENKKRAN **KSK 06.32A**

Bitte erstellen Sie uns auf Basis dieser individuellen
Anfrage ein unverbindliches Angebot.

Datum: 20

Firma: _____

Ansprechpartner: _____

Abteilung: _____

Straße: _____

PLZ/Ort: _____

Telefon: _____

Telefax: _____

E-Mail: _____

Ihr Angebot an uns bitte per POST E-Mail

Ausgefülltes

ANFRAGE-FORMULAR ausfüllen, einfach einscannen
und per E-mail mit Betreff „Schwenkkran“ an
info@stroedter.de senden!

Oder ausdrucken, ausfüllen und als Telefax an die
+49 (0) 23 85 -9 21 21 21 senden.



STRÖDTER
Handhabungstechnik GmbH

STRÖDTER Handhabungstechnik GmbH
Gabelsbergerstraße 6 • 59069 Hamm
Telefon: +49 (0) 23 85 - 9 21 21- 0
Telefax: +49 (0) 23 85 - 9 21 21- 21
E-Mail: info@stroedter.de
Internet: www.stroedter.de

SCHWENKKRAN KSK 06.33A

VARIANTE 5

Jetzt schnell und einfach!
Ausfüllen, Anfragen &
direkt bestellen!

Schwenkausleger mit ROLLYXPLUS+ SRP 150 3|4 m plus Elektrokettenzug: 250 kg

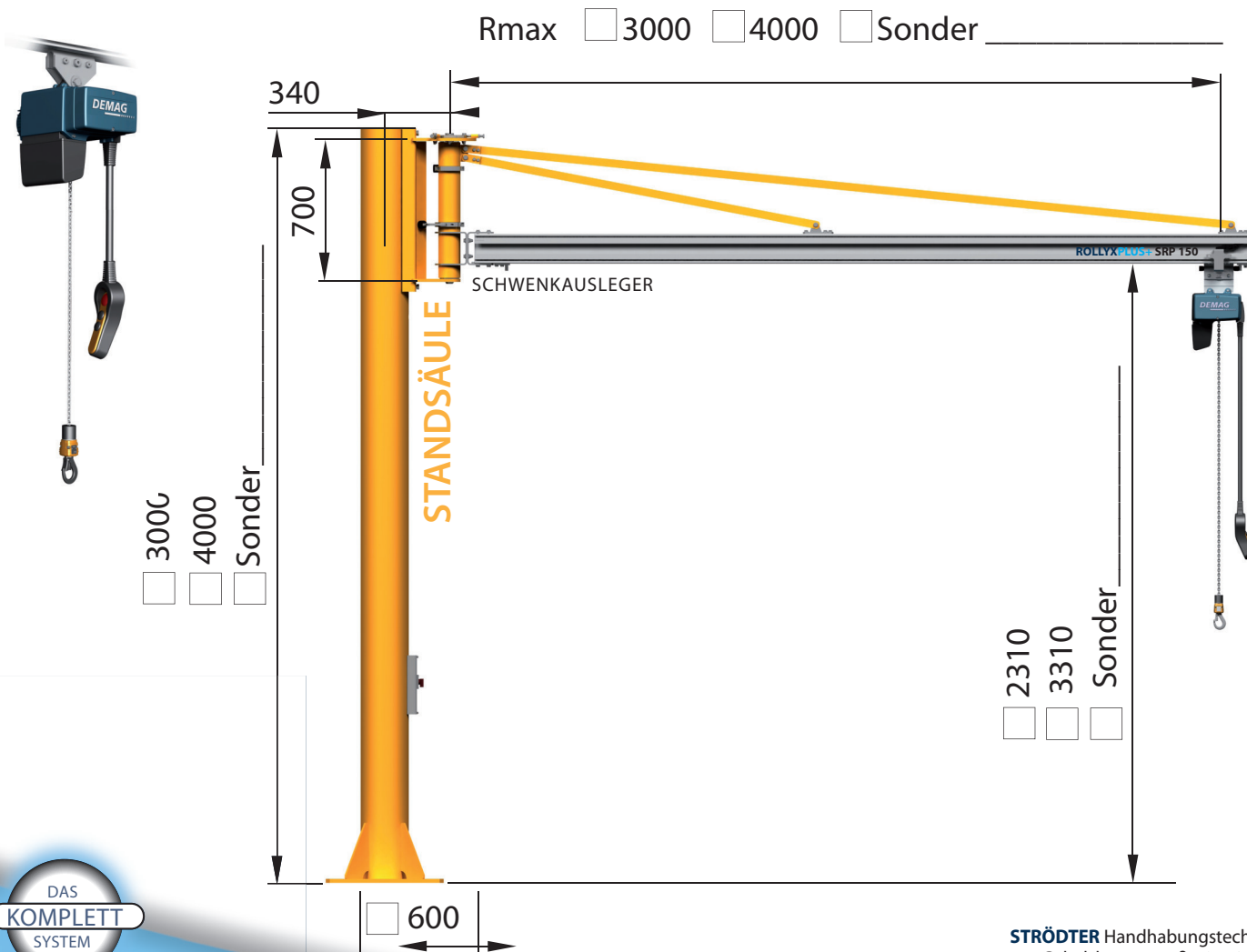

WIR INTERESSIEREN UNS FÜR
DIESEN SCHWENKKRAN **KSK 06.33A**

Bitte erstellen Sie uns auf Basis dieser individuellen
Anfrage ein unverbindliches Angebot.

Datum: 20

Firma: _____

Ansprechpartner: _____

Abteilung: _____

Straße: _____

PLZ/Ort: _____

Telefon: _____

Telefax: _____

E-Mail: _____

Ihr Angebot an uns bitte per POST E-Mail

Ausgefülltes

ANFRAGE-FORMULAR ausfüllen, einfach einscannen
und per E-mail mit Betreff „Schwenkkran“ an
info@stroedter.de senden!

Oder ausdrucken, ausfüllen und als Telefax an die
+49 (0) 23 85 -9 21 21 21 senden.

DAS
KOMPLETT
SYSTEM

STRÖDTER
Handhabungstechnik GmbH

STRÖDTER Handhabungstechnik GmbH
Gabelsbergerstraße 6 • 59069 Hamm
Telefon: +49 (0) 23 85 - 9 21 21-0
Telefax: +49 (0) 23 85 - 9 21 21-21
E-Mail: info@stroedter.de
Internet: www.stroedter.de

SCHWENKKRAN KSK 06.42A

VARIANTE 6

Jetzt schnell und einfach!
Ausfüllen, Anfragen &
direkt bestellen!

Schwenkausleger mit ROLLYXPLUS+ SRP 180 3|4|5m plus
Elektrokettenzug: 500 kg

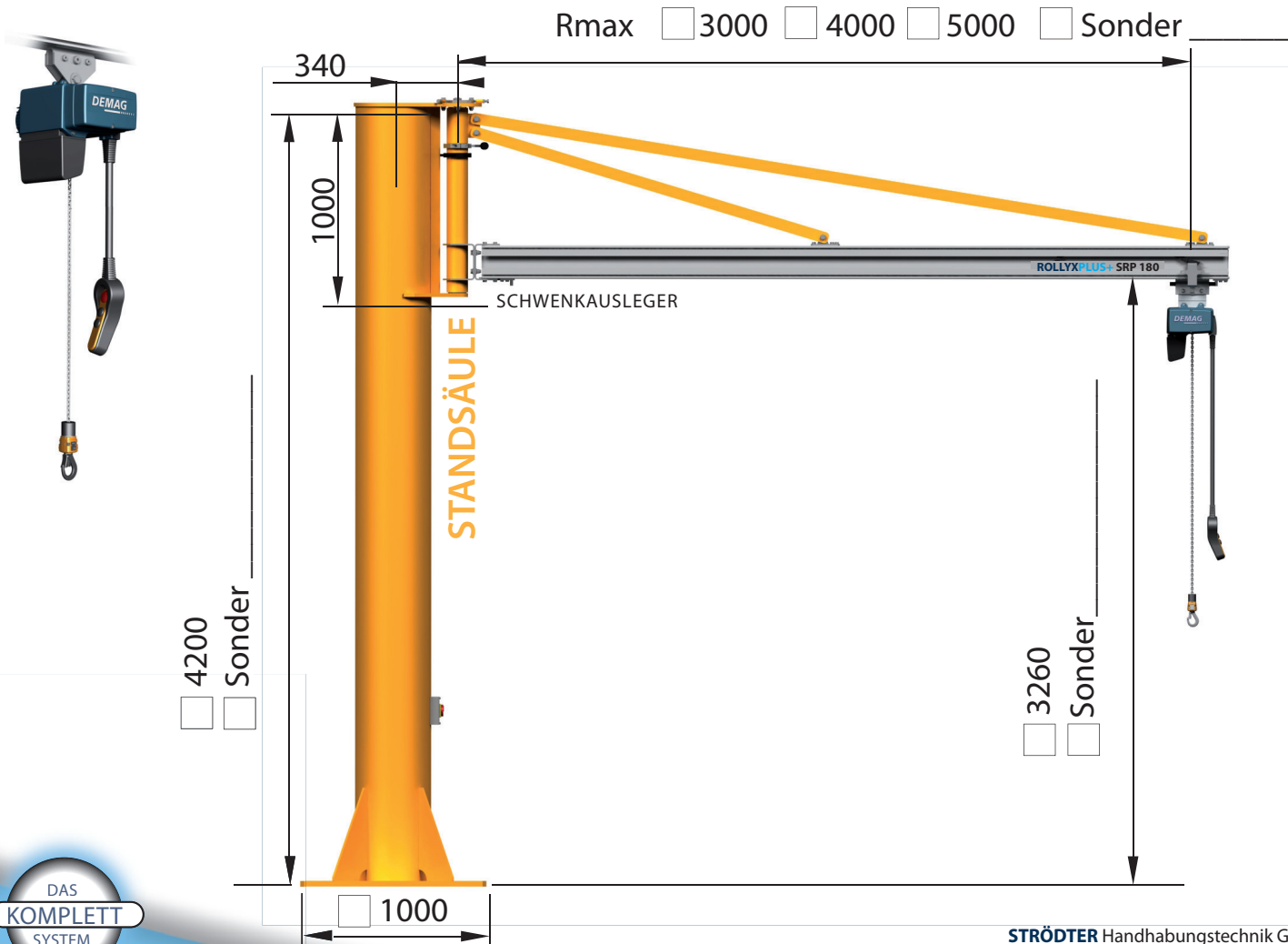

WIR INTERESSIEREN UNS FÜR
DIESEN SCHWENKKRAN **KSK 06.42A**

Bitte erstellen Sie uns auf Basis dieser individuellen
Anfrage ein unverbindliches Angebot.

Datum: 20

Firma: _____

Ansprechpartner: _____

Abteilung: _____

Straße: _____

PLZ/Ort: _____

Telefon: _____

Telefax: _____

E-Mail: _____

Ihr Angebot an uns bitte per POST E-Mail

Ausgefülltes
ANFRAGE-FORMULAR ausfüllen, einfach einscannen
und per E-mail mit Betreff „Schwenkkran“ an
info@stroedter.de senden!
Oder ausdrucken, ausfüllen und als Telefax an die
+49 (0) 23 85 -9 21 21 21 senden.



STRÖDTER
Handhabungstechnik GmbH

STRÖDTER Handhabungstechnik GmbH
Gabelsbergerstraße 6 • 59069 Hamm
Telefon: +49 (0) 23 85 - 9 21 21-0
Telefax: +49 (0) 23 85 - 9 21 21-21
E-Mail: info@stroedter.de
Internet: www.stroedter.de

STANDARD-BESTELLPROGRAMM KOMBINATION 2

Schwenkausleger mit ROLLYXPLUS+ plus Seilbalancer PICO-MAT



PICO-MAT DER SEILBALANCER

Diese Gerätereihe ist besonders geeignet für schnelle, flexible Handhabung. Sie zeichnet sich besonders durch ihre kleine, leichte Bauart mit geringem Eigengewicht aus.

Ihr Vorteil: Handgeführter Doppelseilmanipulator mit pneumatischer Balanciersteuerung

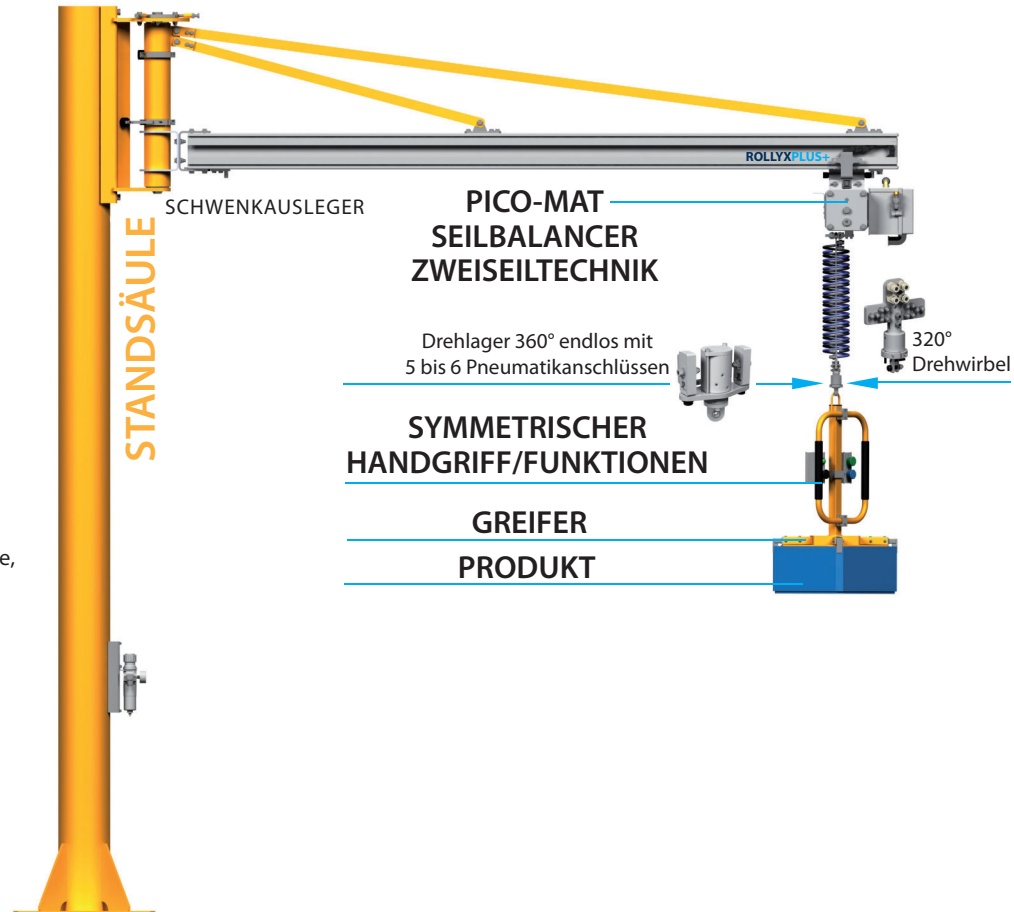

3 GREIFER-BEISPIELE FÜR
KISTEN UND FOLIENROLLEN
Zur Anbindung an einen PICO-MAT



SCHWENKKRAN KSK 06.40A

VARIANTE 7

Jetzt schnell und einfach!
Ausfüllen, Anfragen &
direkt bestellen!

Schwenkausleger mit ROLLYXPLUS+ SRP 125 2|2,5 m plus Seilbalancer PICO-MAT

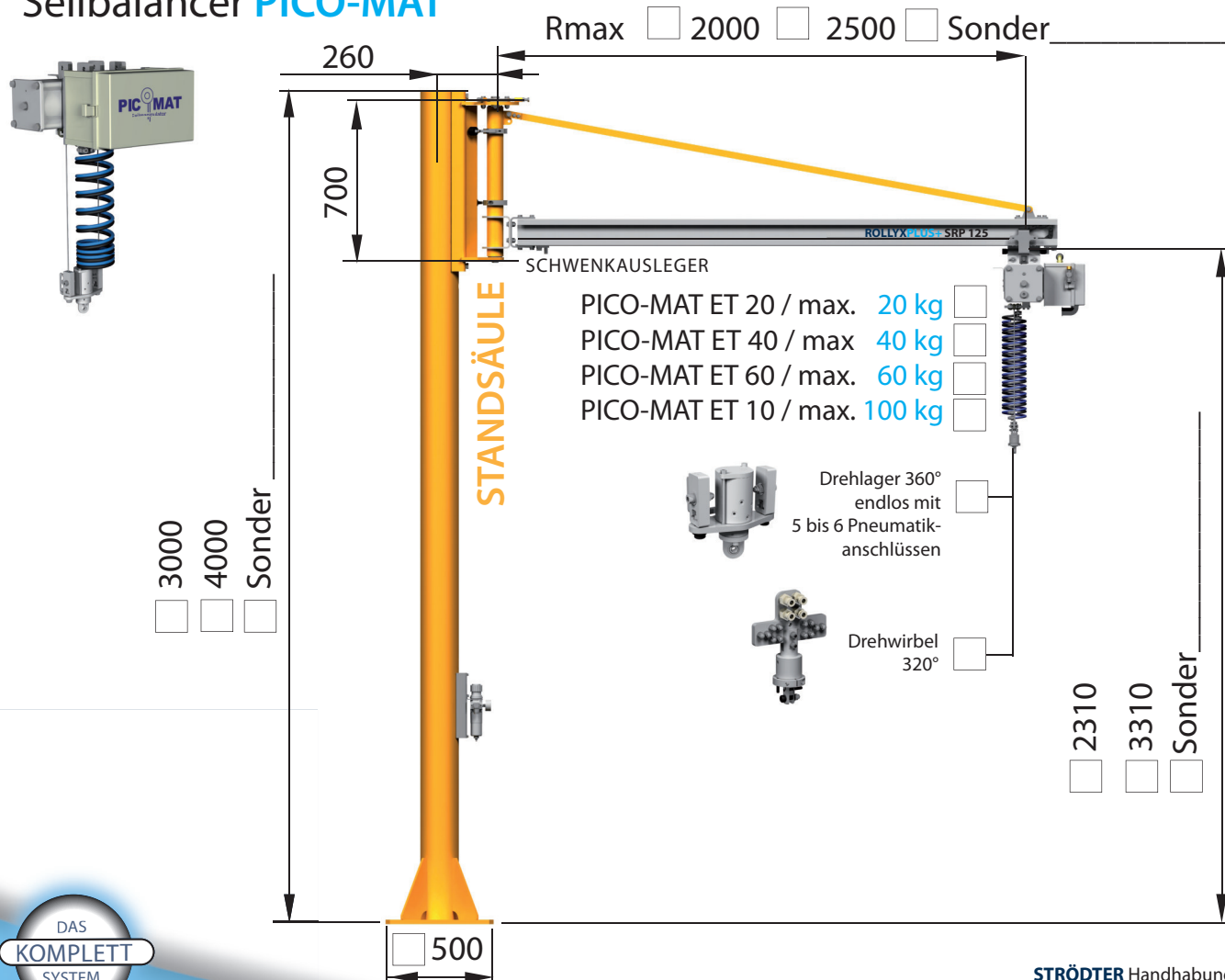

WIR INTERESSIEREN UNS FÜR
DIESEN SCHWENKKRAN **KSK 06.40A**

Bitte erstellen Sie uns auf Basis dieser individuellen
Anfrage ein unverbindliches Angebot.

Datum: 20

Firma:

Ansprechpartner:

Abteilung:

Straße:

PLZ/Ort:

Telefon:

Telefax:

E-Mail:

Ihr Angebot an uns bitte per POST E-Mail

Ausgefülltes
ANFRAGE-FORMULAR ausfüllen, einfach einscannen
und per E-mail mit Betreff „Schwenkkran“ an
info@stroedter.de senden!
Oder ausdrucken, ausfüllen und als Telefax an die
+49 (0) 23 85 -9 21 21 21 senden.



STRÖDTER
Handhabungstechnik GmbH

STRÖDTER Handhabungstechnik GmbH
Gabelsbergerstraße 6 • 59069 Hamm
Telefon: +49 (0) 23 85 - 9 21 21-0
Telefax: +49 (0) 23 85 - 9 21 21- 21
E-Mail: info@stroedter.de
Internet: www.stroedter.de

SCHWENKKRAN KSK 06.41A

VARIANTE 8

Jetzt schnell und einfach!
Ausfüllen, Anfragen &
direkt bestellen!

Schwenkausleger mit ROLLYXPLUS+ SRP 150 3|4|5 m plus Seilbalancer PICO-MAT

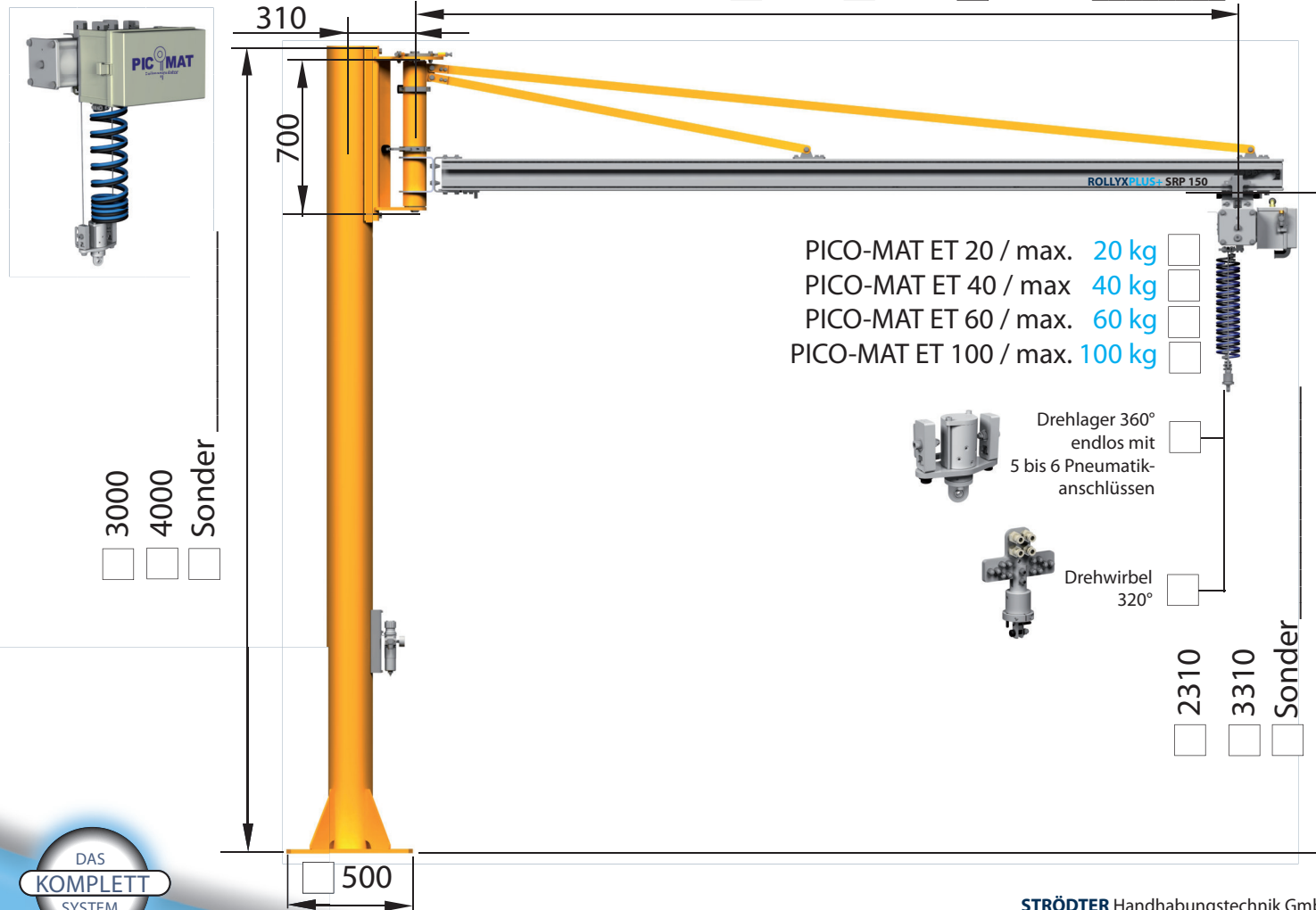

WIR INTERESSIEREN UNS FÜR
DIESEN SCHWENKKRAN **KSK 06.41A**

Bitte erstellen Sie uns auf Basis dieser individuellen
Anfrage ein unverbindliches Angebot.

Datum: 20

Firma:

Ansprechpartner:

Abteilung:

Straße:

PLZ/Ort:

Telefon:

Telefax:

E-Mail:

Ihr Angebot an uns bitte per POST E-Mail

Ausgefülltes

ANFRAGE-FORMULAR ausfüllen, einfach einscannen
und per E-mail mit Betreff „Schwenkkran“ an
info@stroedter.de senden!

Oder ausdrucken, ausfüllen und als Telefax an die
+49 (0) 23 85 -9 21 21 21 senden.



STRÖDTER
Handhabungstechnik GmbH

STRÖDTER Handhabungstechnik GmbH
Gabelsbergerstraße 6 • 59069 Hamm
Telefon: +49 (0) 23 85 - 9 21 21-0
Telefax: +49 (0) 23 85 - 9 21 21-21
E-Mail: info@stroedter.de
Internet: www.stroedter.de

STANDARD-BESTELLPROGRAMM KOMBINATION 3

Schwenkausleger mit ROLLYXPLUS+ plus Pneumatikbalancer ZYBA-MAT



ZYBA-MAT DER PNEUMATIKBALANCER

Für das schwebende Heben und Transportieren von Lasten bis 350 kg bietet diese Baureihe eine kostengünstige Alternative zu Kettenzügen, Seilbalancern und Vakuumschlauchhebern.

Ihr Vorteil: Schneller, ergonomischer und feinfühlig positionieren

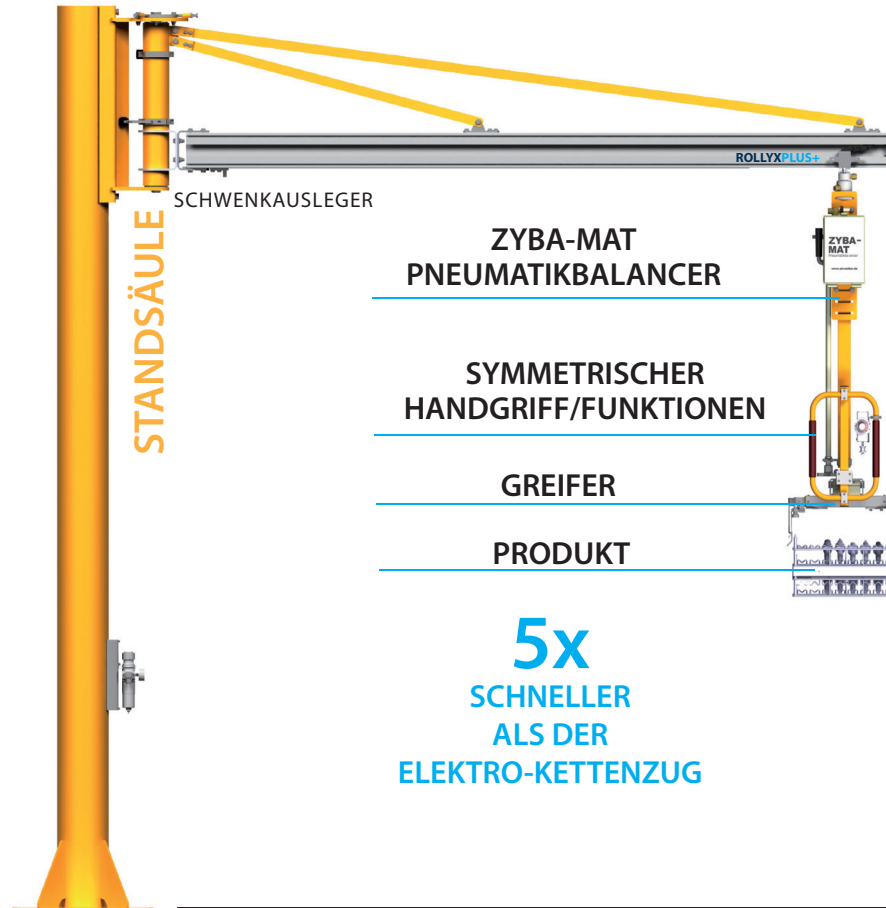

ZYBA-MAT
PNEUMATIKBALANCER

SYMMETRISCHER
HANDGRIFF/FUNKTIONEN

GREIFER

PRODUKT

5x
SCHNELLER
ALS DER
ELEKTRO-KETTENZUG

3 GREIFER-BEISPIELE FÜR
FLASCHEN, KISTEN, GITTERKORB
ODER MIT HANDLAUF UND HAKEN
Zur Anbindung an einen ZYBA-MAT

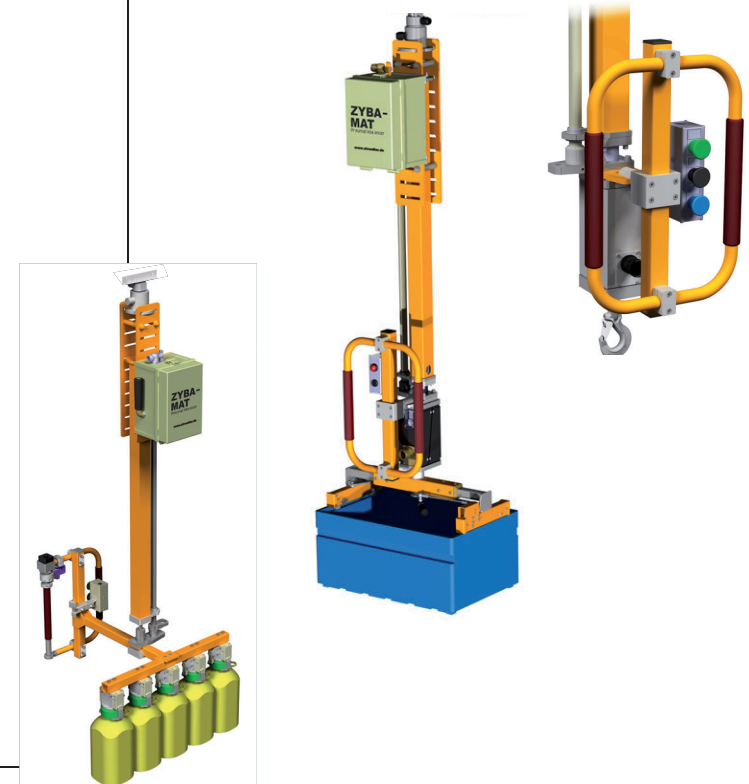

SCHWENKKRAN KSK 06.36A

VARIANTE 9

Jetzt schnell und einfach!
Ausfüllen, Anfragen &
direkt bestellen!

Schwenkausleger mit **ROLLYXPLUS+ SRP 150Y 3|4 plus**
Pneumatikbalancer **ZYBA-MAT**
60 kg

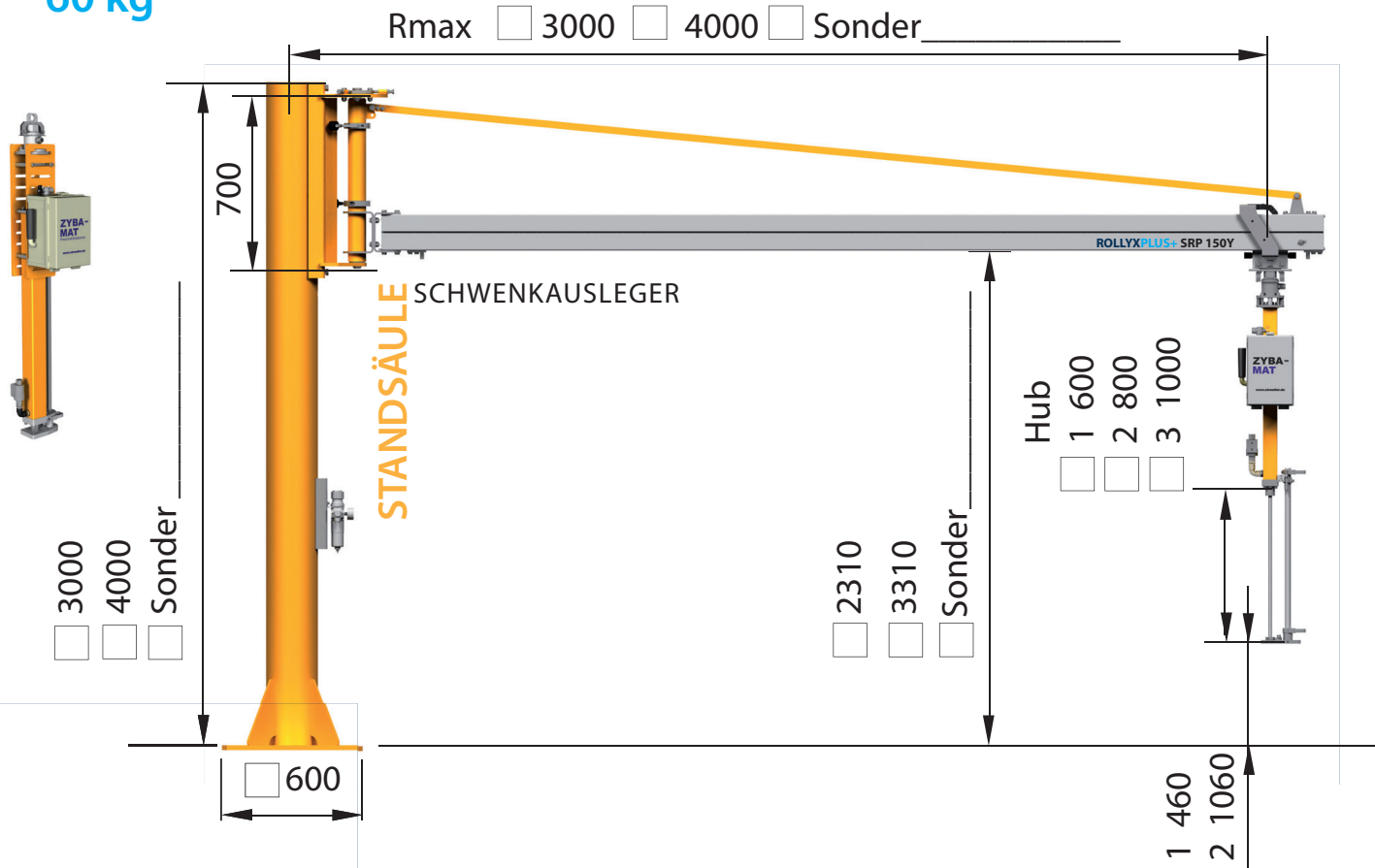

WIR INTERESSIEREN UNS FÜR
DIESEN SCHWENKKRAN **KSK 06.36A**

Bitte erstellen Sie uns auf Basis dieser individuellen
Anfrage ein unverbindliches Angebot.

Datum: 20

Firma: _____

Ansprechpartner: _____

Abteilung: _____

Straße: _____

PLZ/Ort: _____

Telefon: _____

Telefax: _____

E-Mail: _____

Ihr Angebot an uns bitte per POST E-Mail

Ausgefülltes
ANFRAGE-FORMULAR ausfüllen, einfach einscannen
und per E-mail mit Betreff „Schwenkkran“ an
info@stroedter.de senden!

Oder ausdrucken, ausfüllen und als Telefax an die
+49 (0) 23 85 -9 21 21 21 senden.



STRÖDTER
Handhabungstechnik GmbH

STRÖDTER Handhabungstechnik GmbH
Gabelsbergerstraße 6 • 59069 Hamm
Telefon: +49 (0) 23 85 - 9 21 21-0
Telefax: +49 (0) 23 85 - 9 21 21- 21
E-Mail: info@stroedter.de
Internet: www.stroedter.de

SCHWENKKRAN KSK 06.36B

VARIANTE 10

Jetzt schnell und einfach!
Ausfüllen, Anfragen &
direkt bestellen!

Schwenkausleger mit ROLLYXPLUS+ SRP 150Y 3|4 m plus
Pneumatikbalancer ZYBA-MAT
120 kg

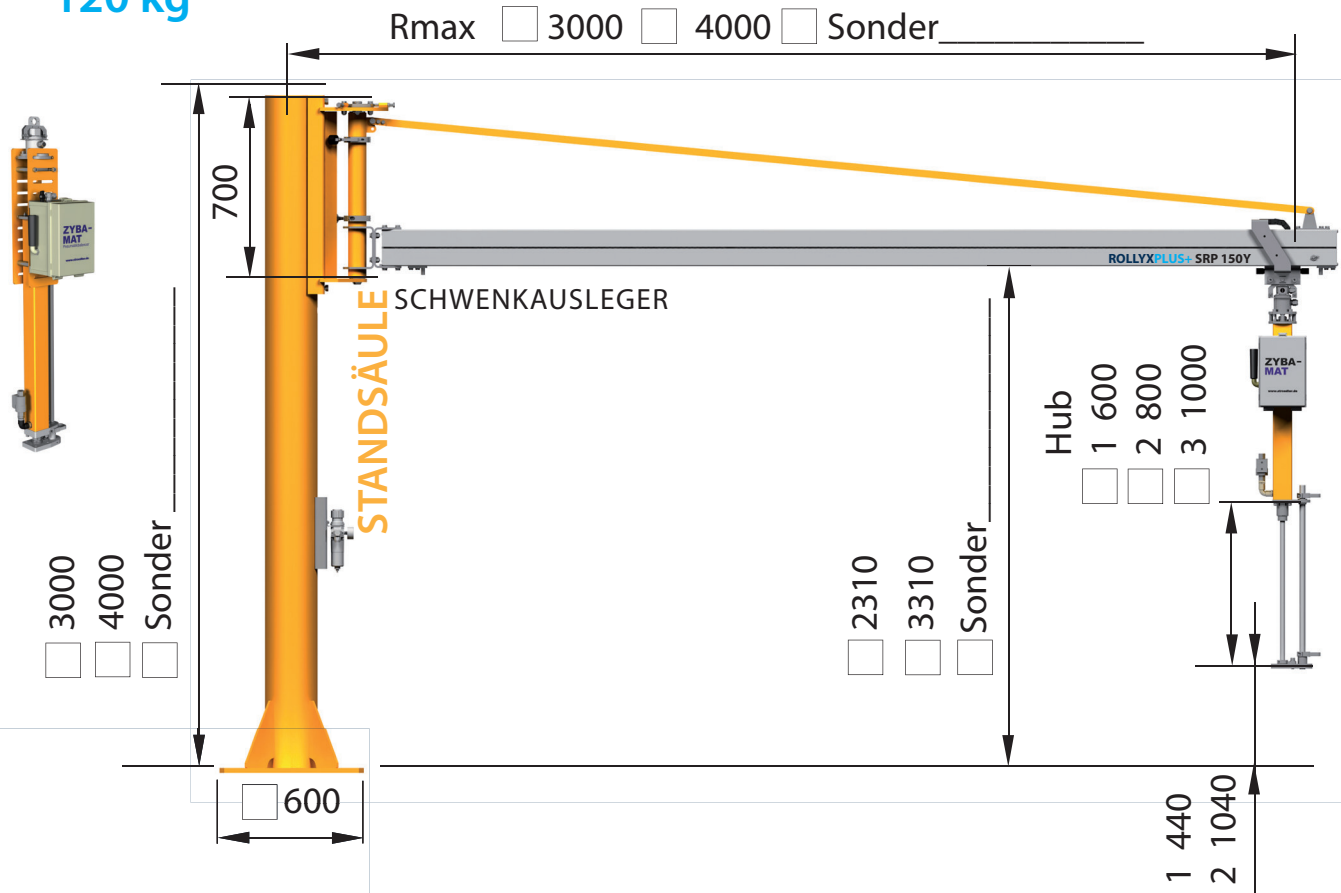

WIR INTERESSIEREN UNS FÜR
DIESEN SCHWENKKRAN KSK 06.36B

Bitte erstellen Sie uns auf Basis dieser individuellen
Anfrage ein unverbindliches Angebot.

Datum: 20

Firma: _____

Ansprechpartner: _____

Abteilung: _____

Straße: _____

PLZ/Ort: _____

Telefon: _____

Telefax: _____

E-Mail: _____

Ihr Angebot an uns bitte per POST E-Mail



STRÖDTER
Handhabungstechnik GmbH

STRÖDTER Handhabungstechnik GmbH
Gabelsbergerstraße 6 • 59069 Hamm
Telefon: +49 (0) 23 85 - 9 21 21-0
Telefax: +49 (0) 23 85 - 9 21 21-21
E-Mail: info@stroedter.de
Internet: www.stroedter.de

Ausgefülltes
ANFRAGE-FORMULAR ausfüllen, einfach einscannen
und per E-mail mit Betreff „Schwenkkran“ an
info@stroedter.de senden!
Oder ausdrucken, ausfüllen und als Telefax an die
+49 (0) 23 85 -9 21 21 21 senden.

SCHWENKKRAN KSK 06.37A

VARIANTE 11

Jetzt schnell und einfach!
Ausfüllen, Anfragen &
direkt bestellen!

Schwenkausleger mit **ROLLYXPLUS+ SRP 150** 3|4|5 m plus
Pneumatikbalancer **ZYBA-MAT**
60 kg

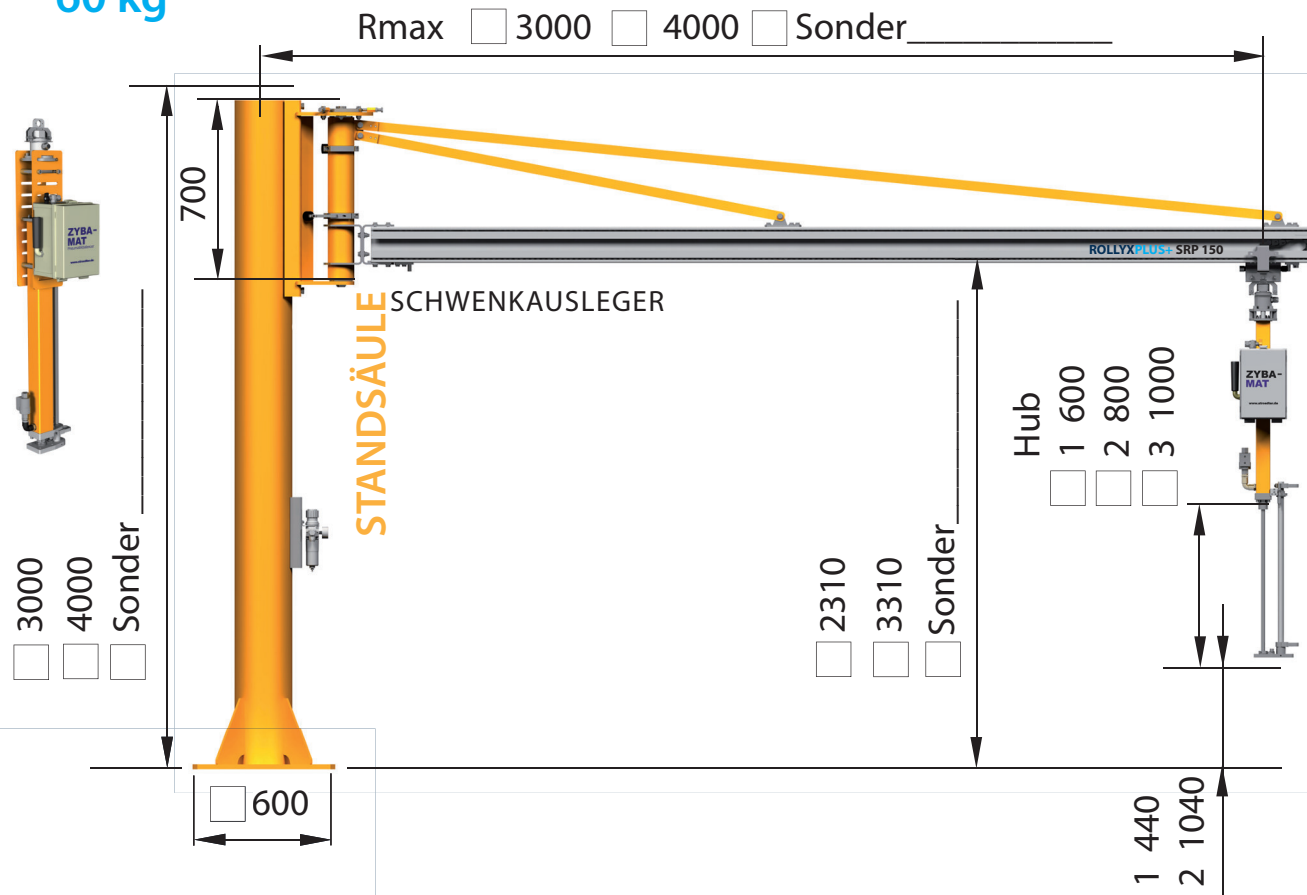

WIR INTERESSIEREN UNS FÜR
DIESEN SCHWENKKRAN **KSK 06.37A**

Bitte erstellen Sie uns auf Basis dieser individuellen
Anfrage ein unverbindliches Angebot.

Datum: 20

Firma: _____

Ansprechpartner: _____

Abteilung: _____

Straße: _____

PLZ/Ort: _____

Telefon: _____

Telefax: _____

E-Mail: _____

Ihr Angebot an uns bitte per POST E-Mail

Ausgefülltes

ANFRAGE-FORMULAR ausfüllen, einfach einscannen
und per E-mail mit Betreff „Schwenkkran“ an
info@stroedter.de senden!

Oder ausdrucken, ausfüllen und als Telefax an die
+49 (0) 23 85 -9 21 21 21 senden.

DAS
KOMPLETT
SYSTEM

STRÖDTER
Handhabungstechnik GmbH

STRÖDTER Handhabungstechnik GmbH
Gabelsbergerstraße 6 • 59069 Hamm
Telefon: +49 (0) 23 85 - 9 21 21-0
Telefax: +49 (0) 23 85 - 9 21 21-21
E-Mail: info@stroedter.de
Internet: www.stroedter.de

SCHWENKKRAN KSK 06.37B

VARIANTE 12

Jetzt schnell und einfach!
Ausfüllen, Anfragen &
direkt bestellen!

Schwenkausleger mit **ROLLYXPLUS+ SRP 150** 3|4|5 m plus
Pneumatikbalancer **ZYBA-MAT**
120 kg

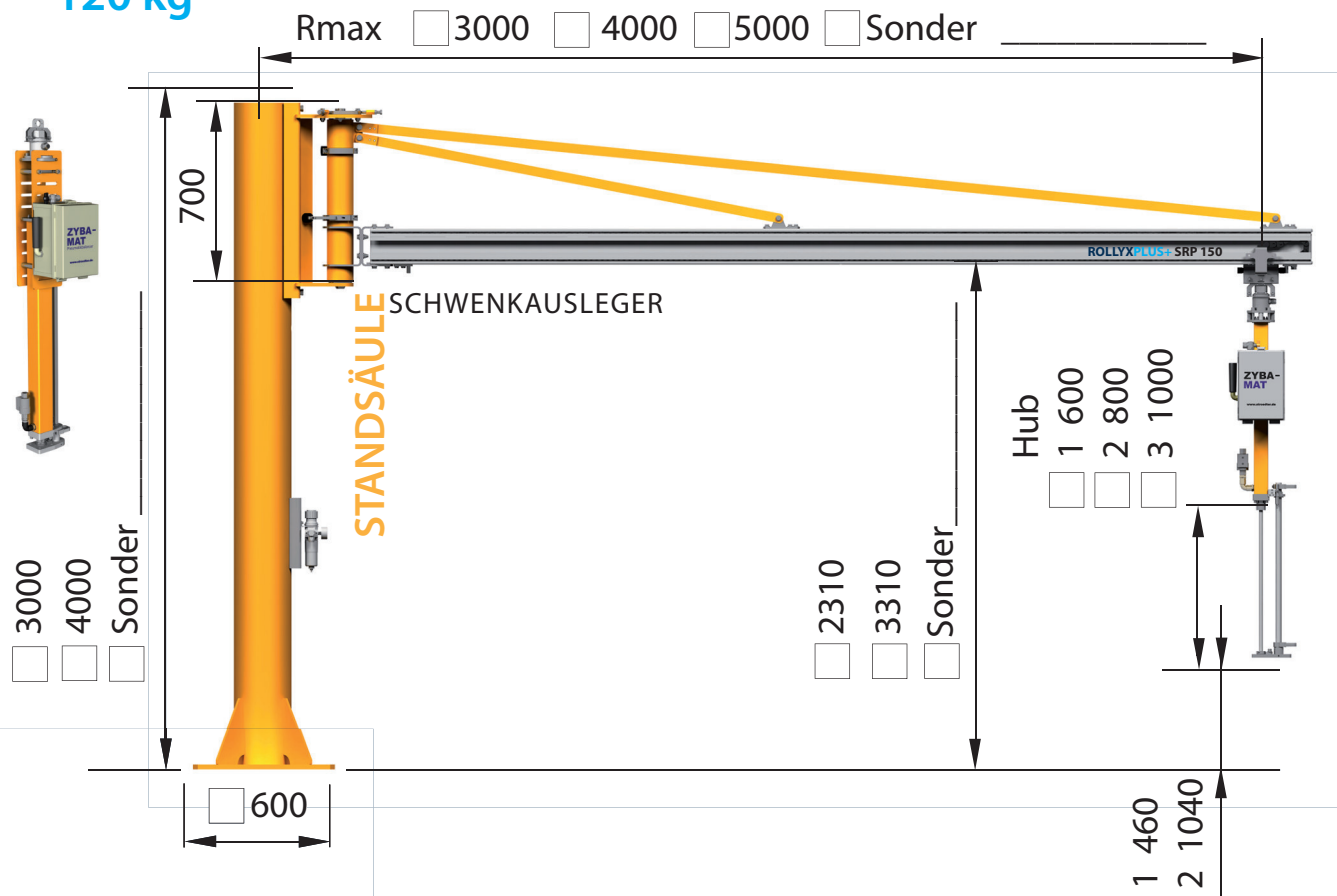

WIR INTERESSIEREN UNS FÜR
DIESEN SCHWENKKRAN **KSK 06.37B**

Bitte erstellen Sie uns auf Basis dieser individuellen
Anfrage ein unverbindliches Angebot.

Datum: 20

Firma:

Ansprechpartner:

Abteilung:

Straße:

PLZ/Ort:

Telefon:

Telefax:

E-Mail:

Ihr Angebot an uns bitte per POST E-Mail



STRÖDTER
Handhabungstechnik GmbH

STRÖDTER Handhabungstechnik GmbH
Gabelsbergerstraße 6 • 59069 Hamm
Telefon: +49 (0) 23 85 - 9 21 21-0
Telefax: +49 (0) 23 85 - 9 21 21-21
E-Mail: info@stroedter.de
Internet: www.stroedter.de

Ausgefülltes
ANFRAGE-FORMULAR ausfüllen, einfach einscannen
und per E-mail mit Betreff „Schwenkkran“ an
info@stroedter.de senden!
Oder ausdrucken, ausfüllen und als Telefax an die
+49 (0) 23 85 -9 21 21 21 senden.

SCHWENKKRAN KSK 06.37C

VARIANTE 13

*Jetzt schnell und einfach!
Ausfüllen, Anfragen &
direkt bestellen!*

Schwenkausleger mit **ROLLYXPLUS+ SRP 150** 3|4 m plus
Pneumatikbalancer **ZYBA-MAT**
200 kg

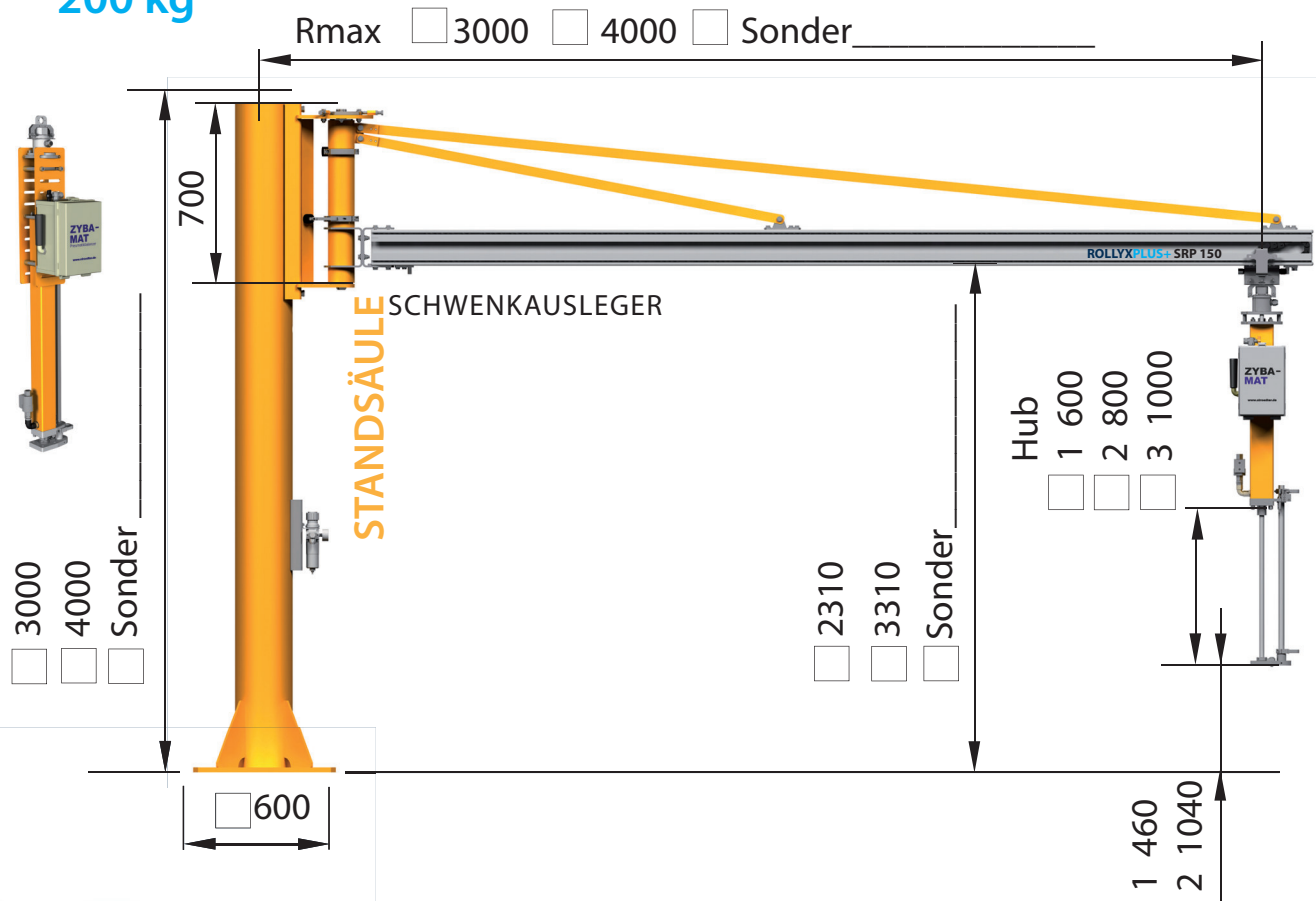

WIR INTERESSIEREN UNS FÜR
DIESEN SCHWENKKRAN **KSK 06.37C**

Bitte erstellen Sie uns auf Basis dieser individuellen
Anfrage ein unverbindliches Angebot.

Datum: 20

Firma:

Ansprechpartner:

Abteilung:

Straße:

PLZ/Ort:

Telefon:

Telefax:

E-Mail:

Ihr Angebot an uns bitte per POST E-Mail



STRÖDTER
Handhabungstechnik GmbH

STRÖDTER Handhabungstechnik GmbH
Gabbersbergerstraße 6 • 59069 Hamm
Telefon: +49 (0) 23 85 - 9 21 21-0
Telefax: +49 (0) 23 85 - 9 21 21-21
E-Mail: info@stroedter.de
Internet: www.stroedter.de

Ausgefülltes
ANFRAGE-FORMULAR ausfüllen, einfach einscannen
und per E-mail mit Betreff „Schwenkkran“ an
info@stroedter.de senden!
Oder ausdrucken, ausfüllen und als Telefax an die
+49 (0) 23 85 -9 21 21 21 senden.